

- 特記：1. 呼び径50mmは、弁体と弁体弁座を一体型とすること
ことから、符号7の材質はCAC406となります。
2. 呼び径50mmは、リップ及び、吊り下げフックは無しと
なります。

単位mm

呼び径	口径d	面間L	フランジ寸法						脚寸法		高さH		
			D	g	ボルト穴			ボルト の呼び	厚さ				
					C	n	h		t	f			
50	50	180	155	96	120	4	19	M16	16	2	78	80	290
75	75	240	211	125	168	4	19	M16	21	3	106	80	335
100	100	250	238	152	195	4	19	M16	21	3	119	90	382
125	125	260	263	177	220	6	19	M16	22	3	132	100	434
150	150	280	290	204	247	6	19	M16	22	3	145	130	469
200	200	300	342	256	299	8	19	M16	23	3	171	160	560
250	250	380	410	308	360	8	23	M20	24	3	205	190	678
300	300	400	464	362	414	10	23	M20	25	3	232	220	775

※図は左回り開きのもので、右回り開きの場合はつばのないキャップを用います。

7	弁体	FCD450-10
6	弁座	CAC406
5	弁箱	FCD450-10
4	めねじこま	CAC406
3	弁棒	C3771B
2	ふた	FCD450-10
1	キャップ	FCD450-10
品番	主要部品名称	材質
塗	外面塗装	JWWA K 139 合成樹脂塗料
装	内面塗装	JWWA G 112 エポキシ樹脂粉末塗装
検	弁箱耐圧試験圧力	1.75 MPa
査	弁座漏れ試験圧力	0.75 MPa
規	製品	JWWA B 122-2種 ショート
格	フランジ	厚みを除きJIS G 5527 (7.5K)

図名	JWWA B 122 水道用ダクタイル鋳鉄(メタルシート)仕切弁 50~300				
尺度	~	日付	21/04/01	承認	犬塚宣
図番	WDEFJA 50~300				

株式会社ハズ

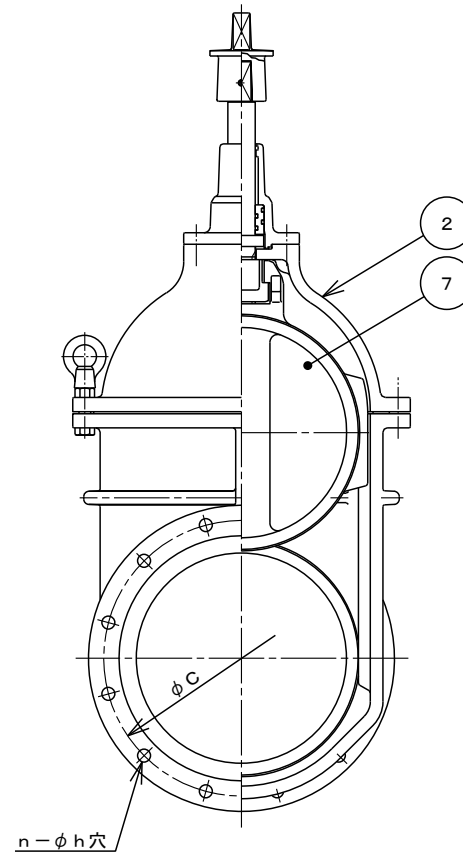
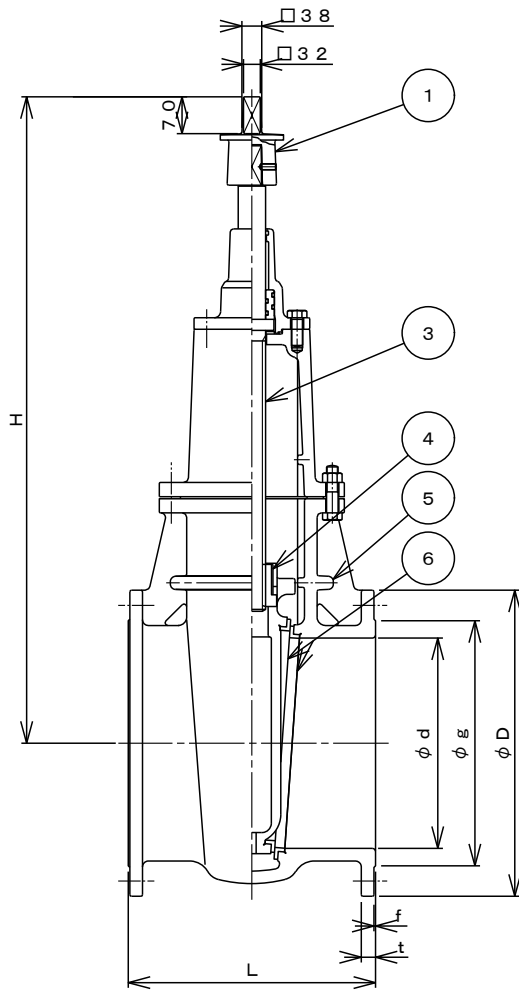

呼び径	口径 d	間隔 L	フランジ寸法								高さ H
			D	g	ボルト穴			ボルトの呼び	厚さ		
					C	n	h		t	f	
350	350	430	530	414	472	10	25	M22	26	3	1090
400	400	470	582	466	524	12	25	M22	27	3	1230
450	450	500	652	518	585	12	27	M24	28	3	1340
500	500	530	706	572	639	12	27	M24	29	4	1440

単位mm

※図は左回り開きのもので、右回り開きの場合はつばのないキャップを用います。

7	弁体	FCD450-10
6	弁座	CAC406
5	弁箱	FCD450-10
4	めねじこま	CAC406
3	弁棒	C3771B
2	ふた	FCD450-10
1	キャップ	FCD450-10

品番	主要部品名称	材質
塗	外面塗装	JWWA K 139 合成樹脂塗料
装	内面塗装	JWWA G 112 エポキシ樹脂粉体塗装
検	弁箱耐圧試験圧力	1.75 MPa (350) 1.4 MPa (400~500)
	弁座漏れ試験圧力	0.75 MPa
規	製品	JWWA B 122-2種
格	フランジ	厚みを除きJIS G 5527 (7.5K)

図名	JWWA B 122	
	水道用ダクタイル鋳鉄(メタルシート)仕切弁 350~500	

尺度	~	日付	21/04/01	承認	犬塚宣	検図	神谷	作図	星野
----	---	----	----------	----	-----	----	----	----	----

図番	WDEFJ 350~500
----	---------------

株式会社ハズ