

JWWA G 114  
水道用ダクタイル鋳鉄異形管

記号

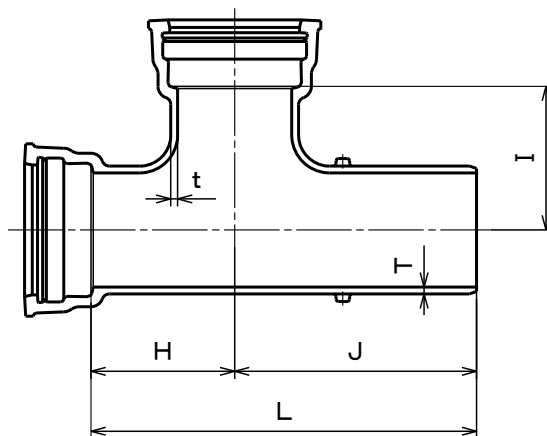

単位 mm

御指示品	個数	呼び径		管厚		各部寸法				質量 (kg)	呼び径	
		D	d	T	t	H	I	J	L		D	d
		75	75	8.5	8.5	150	150	280	430	15.7	75	75
		100	75	8.5	8.5	160	160	290	450	19.5	100	75
		100	100	8.5	8.5	160	160	290	450	21.3	100	100
		150	75	9.0	8.5	160	190	300	460	27.2	150	75
		150	100	9.0	8.5	160	190	300	460	29.0	150	100
		150	150	9.0	9.0	190	190	320	510	33.9	150	150
		200	100	11.0	10.0	170	210	310	480	42.7	200	100
		200	150	11.0	11.0	220	220	350	570	51.1	200	150
		200	200	11.0	11.0	220	220	350	570	55.8	200	200

注記 本管と枝管との交差部には、丸みを設ける。この場合、内面側の丸みは枝管の管厚 (t) の5倍以上の半径とする。

塗装仕様	内面	JWWA G 112 内面エポキシ樹脂粉体塗装	
	外面	JWWA K 139 合成樹脂塗料	
図名	T形 二受T字管 75~200		
尺度	~	日付	10/12/14
		図番	WATTTE*0-01
材質	FCD(420-10)	承認	犬塚宣
		検図	神谷
		作図	星野
<b>株式会社ハズ</b>			