

JWWA G 114
水道用ダクタイル鋳鉄異形管

記号

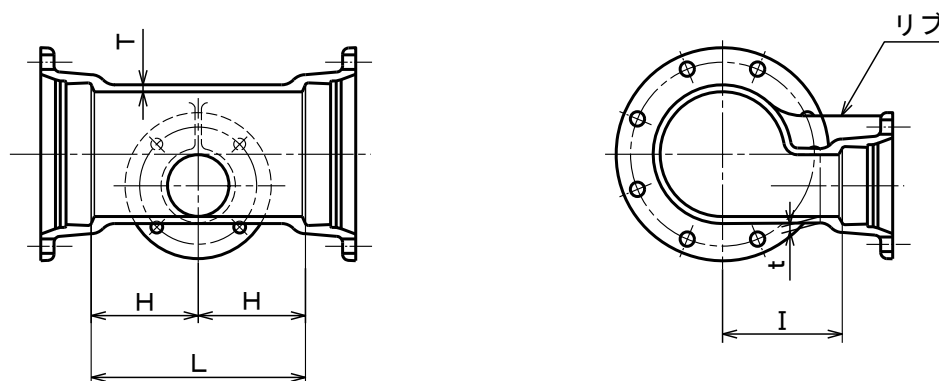

単位 mm

御指示品	個数	呼び径		管厚		各部寸法			質量 (kg)	呼び径	
		D	d	T	t	H	I	L		D	d
		200	100	11.0	10.0	170	190	340	50.8	200	100
		250	100	12.0	10.0	180	220	360	64.9	250	100
		300	100	12.5	10.0	190	240	380	90.0	300	100
		350	150	13.0	11.0	250	270	500	123	350	150
		400	150	14.0	11.0	260	300	520	149	400	150
		450	200	14.5	12.0	270	320	540	180	450	200
		500	200	15.0	13.0	280	350	560	208	500	200
		600	200	16.0	13.0	290	400	580	265	600	200

注記1. リブの厚さは、枝管の管厚（t）と同じとする。

注記2. 本管と枝管との交差部には、丸みを設ける。この場合、内面側の丸みは枝管の管厚（t）の2倍以上の半径とする。

塗装仕様	内面	JWWA G 112 内面エポキシ樹脂粉体塗装	
	外面	JWWA K 139 合成樹脂塗料	
図名	K形 排水T字管 200~600		
尺度	～	日付	10/12/10
		図番	WAKKME*0-01
材質	FCD(420-10)	承認	犬塚宣
		検図	神谷
		作図	星野
株式会社ハズ			