

JWWA G 114
水道用ダクタイル鋳鉄異形管

記号

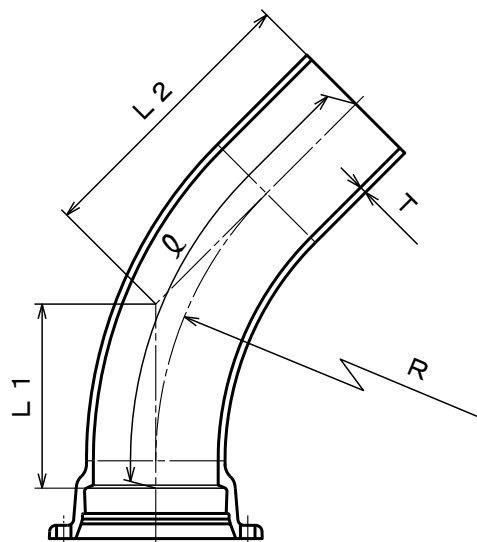

単位 mm

| 御指示品 | 個数 | 呼び径 | 管厚 | 各部寸法 | | | 管心長 | 質量 (kg) | 呼び径 |
|------|----|-----|------|------|-----|-----|--------|------------|-----|
| | | D | T | R | L1 | L2 | ρ | | D |
| | | 75 | 8.5 | 400 | 207 | 316 | 506 | 13.2 | 75 |
| | | 100 | 8.5 | 400 | 207 | 316 | 506 | 17.1 | 100 |
| | | 150 | 9.0 | 500 | 249 | 407 | 634 | 30.0 | 150 |
| | | 200 | 11.0 | 600 | 292 | 449 | 715 | 49.0 | 200 |
| | | 250 | 12.0 | 600 | 294 | 449 | 716 | 65.2 | 250 |
| | | 300 | 12.5 | 700 | 337 | 490 | 797 | 93.0 | 300 |
| | | 350 | 13.0 | 800 | 380 | 531 | 877 | 121 | 350 |
| | | 400 | 14.0 | 900 | 423 | 573 | 957 | 158 | 400 |
| | | 450 | 14.5 | 1000 | 466 | 614 | 1037 | 196 | 450 |
| | | 500 | 15.0 | 1100 | 509 | 656 | 1118 | 239 | 500 |
| | | 600 | 16.0 | 1300 | 594 | 739 | 1276 | 340 | 600 |

| | | | | | |
|---------------|------------------|----------------------------|----------|----|-------------|
| 塗装仕様 | 内面 | JWWA G 112 内面エポキシ樹脂粉体塗装 | | | |
| | 外面 | JWWA K 139 合成樹脂塗料 | | | |
| 図名 | K形 45° 曲管 75~600 | | | | |
| 尺度 | ~ | 日付 | 08/12/04 | 図番 | WAK45E*0-01 |
| 材質 | FCD(420-10) | 承認 | 犬塚宣 | 検図 | 神谷 作 星野 |
| 株式会社ハズ | | | | | |